

ODVADĚČ KONDENZÁTU S TERMOSTATEM

D 01 187 601

PN 1

POUŽITÍ

K odvádění kondenzátu z nízkotlakých parních zařízení (potrubí a těles) pomocí termostatu. Je určen pro pracovní tlaky a teploty:

Teplota [°C]	Tlak [MPa]
120	0,1

TECHNICKÝ POPIS

V tělese odlitku je zamontován termostat se speciální náplní. Na termostatu je přichycena kuželka. Na vstupu je šroubení s čepem pro připojení na trubku. Těleso má dvě závitová hrdla, jedno ve směru svislém, druhé ve směru vodorovném. Podle potřeby je vždy nepoužité hrdlo uzavřeno zátkou, která je dodávána s každým odvaděčem.

PŘIPOJOVACÍ A STAVEBNÍ ROZMĚRY

Jsou uvedeny v tabulce.

MATERIÁL

Těleso, víko, zátky	šedá litina
Matice, výpustka	temperovaná litina
Sedlo, jehla, talíř	mosaz
Termostat	tombak (dodává se jako ND)

ZKOUŠENÍ

Odvaděč kondenzátu je zkoušen podle ČSN 13 3060, část 2.

MONTÁŽ

Odvaděč kondenzátu se montovává pouze do vodorovného potrubí.

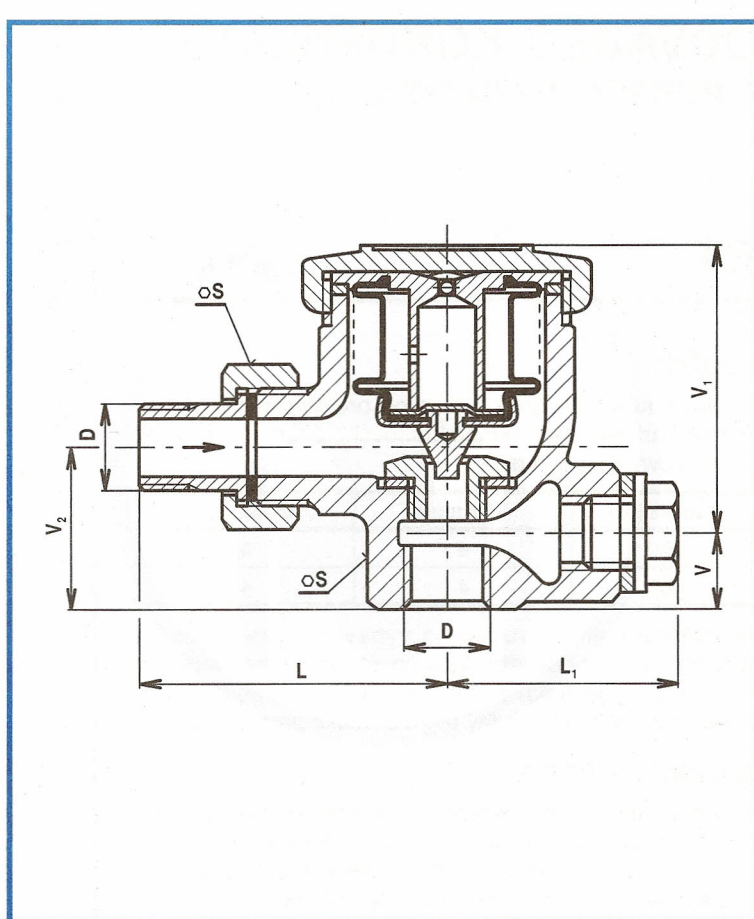

OVLÁDÁNÍ

Odvaděč kondenzátu pracuje automaticky.

OBJEDNÁVÁNÍ

Je nutné uvést pro každou položku samostatně:

- název armatury (typ, evidenční číslo)
- jmenovitý tlak (PN)
- jmenovitou světlost (DN)
- druh provozní tekutiny
- skutečnou maximální provozní teplotu tekutiny (°C)
- skutečný provozní přetlak (bar) před odvaděčem v místě zabudování

DN	G	L	L ₁	V	V ₁	V ₂	S	S ₁	kg
15	1/2 "	75	50	17	65	37	30	32	0,92
20	3/4 "	81	52	22	64	40	36	41	1
25	1 "	91	62	28	61	43	46	50	1,19